

Cassette multi-technologies PLA-RP-BA



Gamme Mr Slim

Les cassettes de la série PLA-RP-BA bénéficient de la technologie I-See Sensor, un capteur thermique générateur d'économie d'énergie et de confort. D'un gabarit de 900x900, elles s'intègrent parfaitement dans les bureaux, commerces, restaurants...

Les utilisateurs

Confort

Diffusion d'air homogène
Fonctionnement silencieux

Convivialité

Télécommande simplifiée
Affichage multi-langues

Automatisme

Programmeur hebdomadaire
Redémarrage automatique

Les installateurs

Économie

Installation rapide

Simplicité

Installation facile
Appareils parmi les plus légers du marché
Télécommande conviviale

Adaptabilité

Intégration dans toutes les configurations
Faible hauteur de l'appareil

Les promoteurs / architectes

Économie

Mise en œuvre rapide
Classe énergétique A/A*

Valorisation du bien immobilier

Installation discrète
Confort toute l'année
Système à énergie renouvelable

SOMMAIRE

Les avantages de la cassette PLA-RP-BA	p.3 - 4
Les fonctions spéciales	p.5
La réutilisation des tubes existants au R22	p.6
Les différentes technologies	p.7
• Caractéristiques Modèles Zubadan	p.8
• Caractéristiques Modèles Power Inverter	P.9 - 10
• Caractéristiques Modèles Inverter	p.11
• Caractéristiques Modèle standards	p.12 - 13
Dimensions de la cassette PLA-RP-BA	p.14
Dimensions des groupes extérieurs	p.14 - 15



La cassette PLA-RP BA a été conçue pour diffuser l'air de façon optimale dans toutes les configurations rencontrées dans le tertiaire.

RÉGLAGE DES VOILETS D'AIR À LA CARTE !

L'angle de soufflage de chaque volet d'air peut être réglé différemment et ce directement depuis la télécommande à fil.

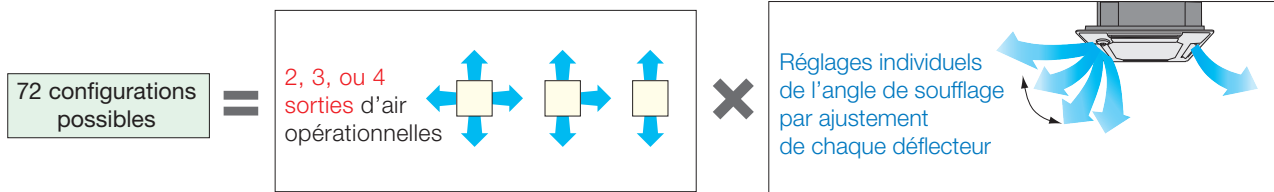

Nota : Pour modifier le nombre de voies à 3 ou 2, les sorties doivent être fermées avec l'obturateur.

UNE DISTRIBUTION DE L'AIR OPTIMISÉE DANS LES LOCAUX DE GRANDE HAUTEUR SOUS PLAFOND

Le design novateur de la cassette PLA facilite l'écoulement et la répartition uniforme de l'air, assurant ainsi une climatisation optimale des grandes surfaces qui disposent d'une hauteur sous plafond supérieure à 4 mètres.

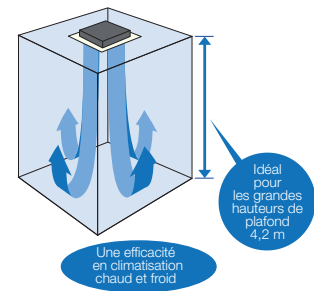

DÉFLECTEURS D'AIR AUTOMATIQUES

En mode Chaud, la fonction "Auto-vane" permet d'éviter les inégalités de température dans la pièce, en alternant le soufflage horizontal et soufflage vertical dans les 4 directions.

Le schéma ci-contre permet d'apprécier l'homogénéité de la température grâce à la fonction "Auto-vane" par rapport au "simple" soufflage vertical.

Nota : Etude réalisée après 20 minutes de fonctionnement de la cassette PLA-RP71BA, le point de mesure se trouvant à 1,2m du sol.

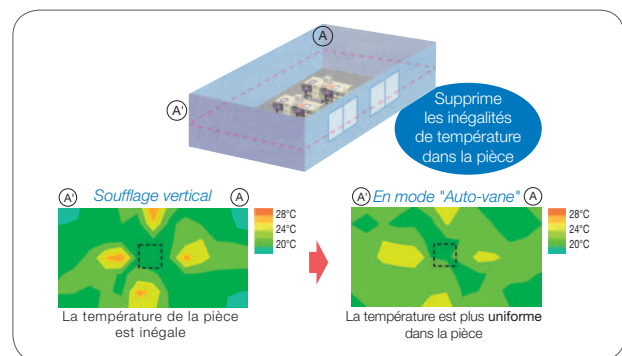

Le soufflage peut se faire verticalement sur la 1^{ère} voie et horizontalement sur les autres voies. Ensuite, la 2^{ème} voie peut se mettre en soufflage vertical et ainsi de suite pour permettre une homogénéité plus rapide de la température dans la pièce.

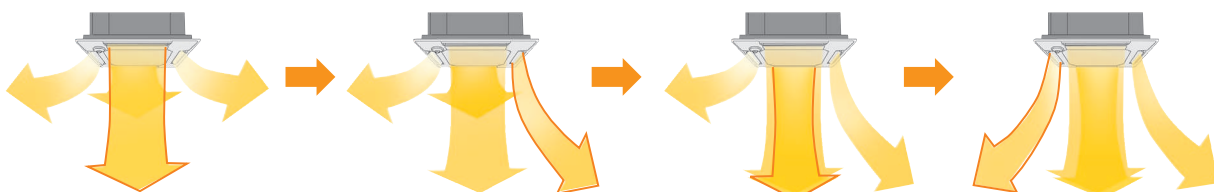

Le capteur thermique "I See Sensor" permet de garantir une température homogène dans toute la pièce en engendrant des économies d'énergie conséquentes.

i-see Sensor POUR UNE TEMPÉRATURE HOMOGENE

La nouvelle dimension du confort

La fonction "I See Sensor" désormais intégrée à la cassette PLA-BA, permet de balayer toute la pièce sur un angle de 360° à la recherche des éventuelles différences de température. Cette technologie inédite fait appel à des capteurs thermiques qui prennent notamment en compte la température de rayonnement des murs, des sols, des vitrages, etc...

Ils permettent ainsi de contrôler l'air plus efficacement et d'uniformiser la température ambiante dans toute la pièce pour le plus grand confort des occupants.

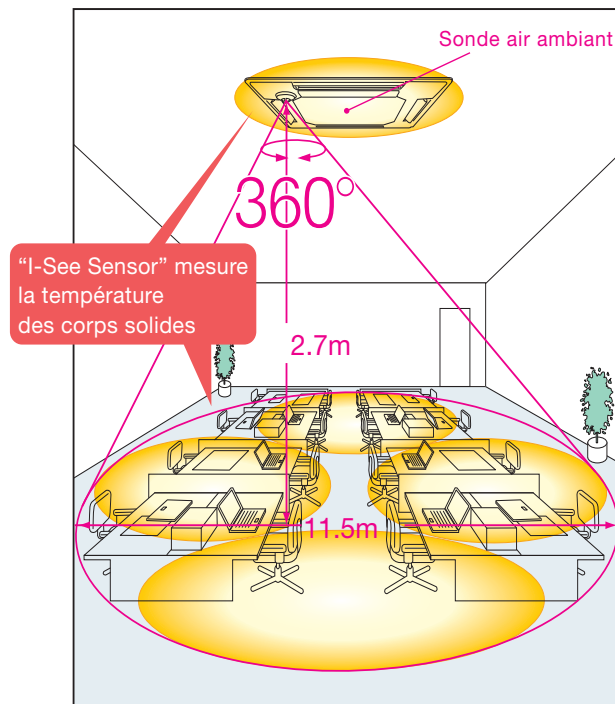

SANS "I SEE SENSOR"

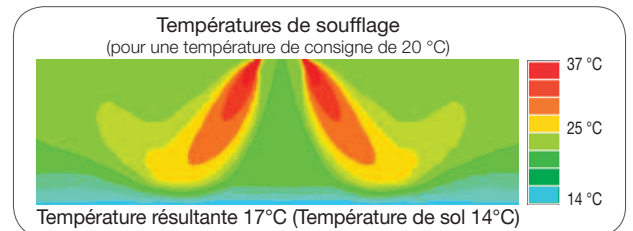

La température au niveau du sol est fraîche.

AVEC "I SEE SENSOR"

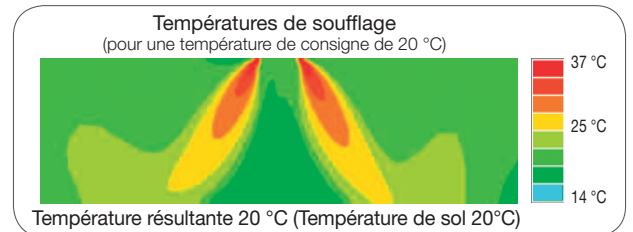

Il n'y a plus de phénomène de "pieds froids" : la température est homogène du sol au plafond.

Le capteur "I See Sensor" permet jusqu'à 30 % d'économie d'énergie.

UN NETTOYAGE DES FILTRES FACILITÉ

La façade ascenseur, disponible en option, descend à hauteur d'homme pour faciliter l'accès au filtre de la cassette...

Idéal pour les magasins, le nettoyage des filtres est plus rapide car il n'y a plus besoin d'équipements lourds et il n'est pas nécessaire non plus de fermer une zone...

Plus besoin d'échafaudage avec périmètre de sécurité pour nettoyer les filtres.

Le nettoyage des filtres est un paramètre important dans la réalisation d'économie d'énergie.

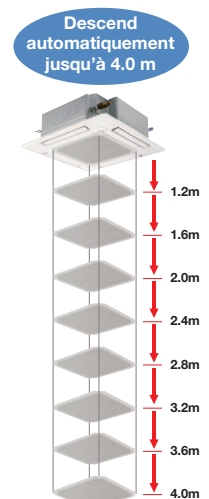

FONCTIONNALITÉS AVANCÉES DE LA NOUVELLES PAR-21MAA-J

- Réglage d'une plage de températures souhaitées pour plus de confort (limitation de température)
- Programmation de la mise en veille du système pour plus d'économies
- Verrouillage des réglages définis par l'utilisateur pour plus de convivialité
- Programmation hebdomadaire de marche/arrêt du système et de réglages des températures (jusqu'à 8 programmes successifs dans une même journée)
- Affichage Multi-Langues
- Programmation hebdomadaire
- Fonctionnalités avancées (Secours, Rotation, Etagée)

Commande à fil



M-NET
(PAR-21)

FONCTIONS "SECOURS, ROTATION & ETAGÉE"

La télécommande PAR-21 MAA-J inclut de nouvelles fonctions spécialement conçues pour les salles informatiques où le contrôle de la température est primordiale. Deux ensembles de climatisations (Unité intérieure/Unité extérieure) sont indispensables pour ces fonctions.

- Fonction Rotation

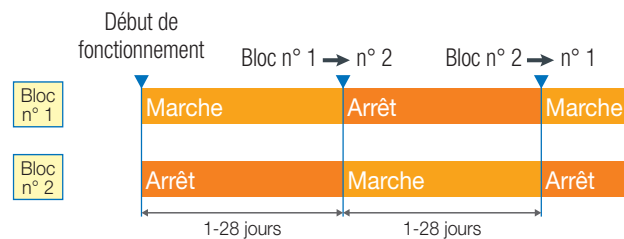
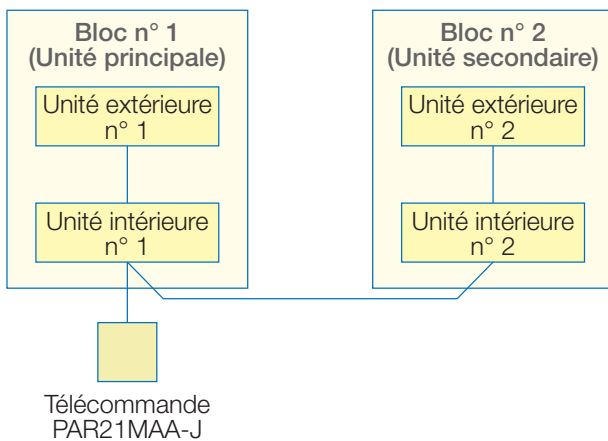

- Fonction Secours

L'unité n°2 se met en fonctionnement lorsqu'une erreur apparaît sur l'unité n°1. Les unités fonctionnent chacune leur tour pour une plus longue durée de vie du compresseur.

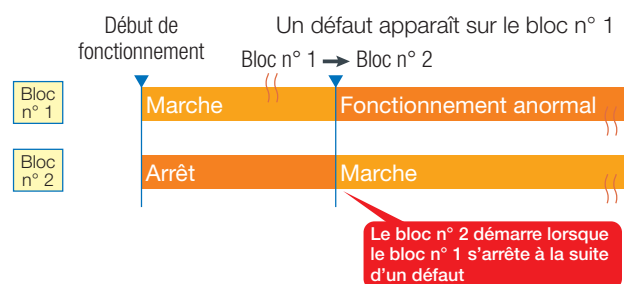

- Fonction Etagée

L'unité n°2 se met en fonctionnement pour venir en aide à l'unité n°1 en cas de fortes demandes.

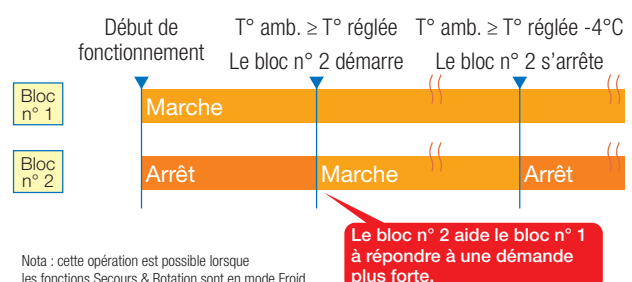

SOLUTION R22 REPLACE DE MITSUBISHI ELECTRIC

Grâce à la solution R22 Replace de Mitsubishi Electric, vous pouvez proposer le meilleur retour sur investissement à vos clients :



- un nouvel équipement de chauffage-climatisation : performant, confortable et garanti
- les mêmes liaisons frigorifiques : économique et écologique

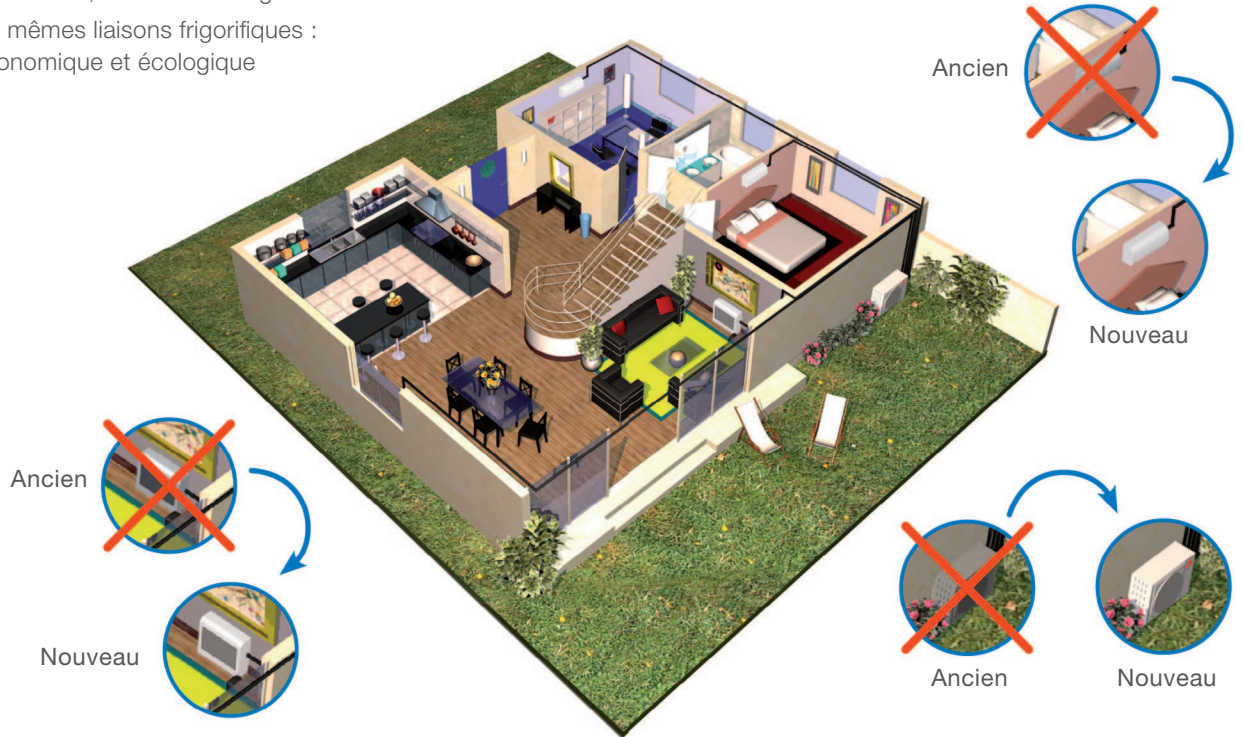

UNE RÉVOLUTION TECHNOLOGIQUE

Cette révolution technologique vous apportera tous les avantages (différenciation, compétitivité, réactivité...) sans les inconvénients (dimensionnement, logistique, manutention...). Donnez ainsi un nouveau souffle à votre activité en remportant aisément une majorité de projets de renouvellement !

Soutenez le développement de votre activité

- Attaquez le fort potentiel du renouvellement des installations au R22
- Remportez de nombreux appels d'offres grâce à la compétitivité de cette solution

Adoptez la solution la plus compétitive du marché

- Offrez une solution exclusive unique sur le marché (en résidentiel et petit tertiaire)
- Proposez le meilleur retour sur investissement possible

Simplifiez-vous l'installation















- Bénéficiez de la large compatibilité (90% des cas) des équipements avec les anciennes installations
- Validez la faisabilité en une minute grâce au Guide Technique R22 Replace*

Augmentez votre productivité

- Gagnez du temps sur vos chantiers

Sécurisez vos opérations

- Bénéficiez de la garantie nouveau produit Mitsubishi Electric applicable en renouvellement d'installation R22 Replace
- Reposez-vous sur une technologie éprouvée depuis plusieurs années au Japon

	INSTALLATION		FONCTIONNEMENT		BILAN
	Compétitivité de mise en œuvre (temps et coût)	Probabilité de compatibilité	Compétitivité de fonctionnement (consommation et maintenance)	Durée de vie suite au renouvellement	Retour sur investissement
R22 Replace					
Remplacement intégral de l'installation					
Fluide de substitution					

Les cassettes PLA-RP-BA de la gamme Mr Slim se déclinent en plusieurs technologies Tout ou Rien, Inverter, Power Inverter et Zubadan. Les technologies Power Inverter et Zubadan sont des exclusivités Mitsubishi Electric.

TECHNOLOGIE

Principales innovations apportées par Mitsubishi Electric par rapport à un système Inverter classique :

- Un deuxième détendeur contrôle le sous-refroidissement et améliore l'effet frigorifique.
- Un système contrôle le dégivrage en fonction de la température de l'échangeur extérieur, pour un déclenchement optimisé.
- La traditionnelle bouteille d'aspiration est remplacée par la bouteille réserve de puissance.

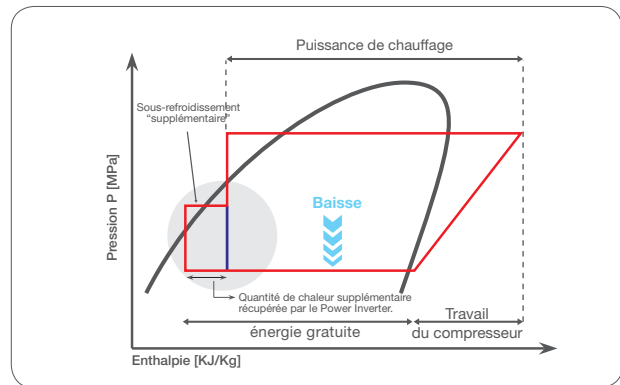
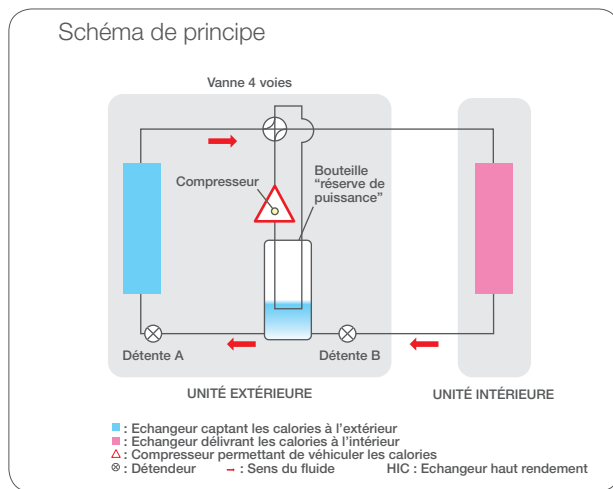

TECHNOLOGIE - SPÉCIAL CHAUFFAGE

L'injection flash d'un mélange liquide/gaz en tête de compresseur, la présence d'un triple système de détente et d'un échangeur haut rendement HIC, sont des innovations technologiques qui font aujourd'hui du Zubadan un système de chauffage très performant :

- Maintien de la puissance calorifique de +7°C à -15°C extérieur. Cela permet d'éviter les surdimensionnements.
- Chauffage d'appoint inutile. • Montée rapide en température. • Cycles de dégivrage courts et peu fréquents.
- Puissance de chauffage garantie jusqu'à -25°C.

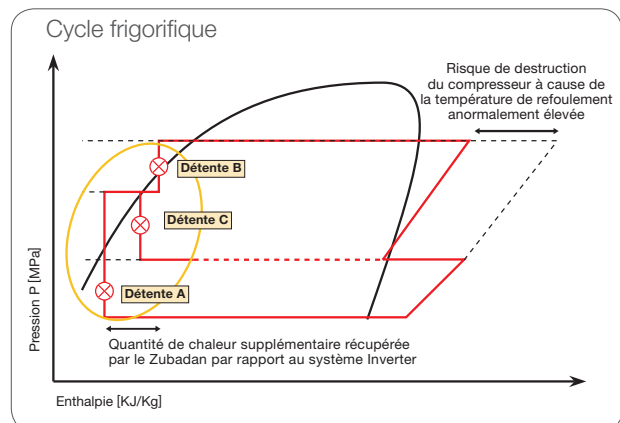
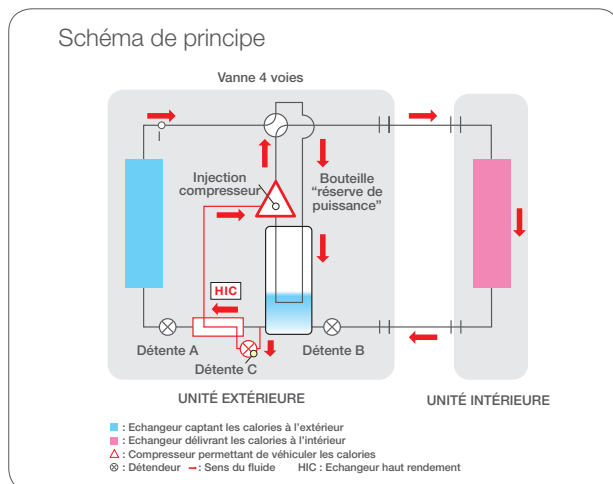

ZUBADAN
ADVANCED HEATING TECHNOLOGY

- Puissance calorifique constante de +7°C à -15° C extérieur
- Chauffage garanti jusqu'à -25° C extérieur
- Pas de surdimensionnement de l'installation
- Cycles de dégivrage très courts et très peu fréquents
- Montée rapide en température
- Fonction Rotation, Secours, Etagée



PLA-RP BA



PUHZ-HRP71/100/125

PLZ-HRP		PLZ-HRP71BA Monophasé	PLZ-HRP100BA Monophasé	PLZ-HRP100BA Triphasé	PLZ-HRP125BA Triphasé	
FROID	Puissance nominale	kW	7.10	10.00	10.00	12.50
	Puissance mini/maxi	kW	4.90/8.10	4.90/11.40	4.90/11.40	5.50/14.00
	Puissance absorbée totale nominale	kW	1.94	2.44	2.50	3.79
	Coefficient de performance EER	-	3.66	4.10	4.00	3.30
	Classe énergétique	-	A	A	A	A
Plage de fonctionnement (T° ext. sèche/sèche)		°C	-5 (-15)* / +46	-5 (-15)* / +46	-5 (-15)* / +46	-5 (-15)* / +46
CHAUD	Puissance nominale	kW	8.00	11.20	11.20	14.00
	Puissance mini/maxi	kW	4.50/10.20	4.50/14.00	4.50/14.00	5.00/16.00
	Puissance Chaud à -7°C/-10°C/-15°C	kW	8.00/8.00/8.00	11.20/11.20/11.20	11.20/11.20/11.20	14.00/14.00/14.00
	Puissance Chaud maxi à -7°C	kW	10.00	13.00	13.00	16.00
	Puissance absorbée totale nominale	kW	1.90	2.54	2.60	3.57
	Coefficient de performance COP	-	4.21	4.41	4.31	3.92
	Classe énergétique	-	A	A	A	A
Plage de fonctionnement (T° ext. humide/sèche)		°C	-25 / +21	-25 / +21	-25 / +21	-25 / +21

Unités intérieures		PLA-RP71BA2	PLA-RP100BA3	PLA-RP100BA3	PLA-RP125BA2	
Débit d'air en Froid	PV/MV GV/SGV	m³/h	840/960 1080/1260	1200/1380 1560/1800	1200/1380 1560/1800	1320/1500 1680/1860
Pression acoustique en froid à 1 m	PV/MV/GV/SGV	dB(A)	28/30/32/34	32/34/37/40	32/34/37/40	34/36/39/41
Dimensions H encastrement x Largeur x Profondeur		mm	258 x 840 x 840	298 x 840 x 840	298 x 840 x 840	298 x 840 x 840
Dimensions Façade Hauteur x Largeur x Profondeur		mm	35 x 950 x 950	35 x 950 x 950	35 x 950 x 950	35 x 950 x 950
Poids Net		kg	23	26	26	27
Poids Net Façade		kg	6	6	6	6
Diamètre des condensats		mm	32	32	32	32

Unités extérieures		PUHZ-HRP 71VHA2	PUHZ-HRP 100VHA2	PUHZ-HRP 100YHA2	PUHZ-HRP 125YHA2	
Débit d'air en froid GV		m³/h	6000	6000	6000	6000
Pression acoustique en froid à 1 m	Silence/GV	dB(A)	48/51	48/51	48/51	48/51
Dimensions Hauteur x Largeur x Profondeur		mm	1350 x 950 x 330	1350 x 950 x 330	1350 x 950 x 330	1350 x 950 x 330
Poids Net		kg	120	120	134	134

Données frigorifiques		PUHZ-HRP 71VHA2	PUHZ-HRP 100VHA2	PUHZ-HRP 100YHA2	PUHZ-HRP 125YHA2	
Diamètre liquide		pouce	3/8" flare	3/8" flare	3/8" flare	3/8" flare
Diamètre gaz		pouce	5/8" flare	5/8" flare	5/8" flare	5/8" flare
Longueur maxi / Dénivelé maxi		m	75 / 30	75 / 30	75 / 30	75 / 30
Longueur préchargée		m	30	30	30	30
Fluide		-	R410A	R410A	R410A	R410A

Données électriques		PUHZ-HRP 71VHA2	PUHZ-HRP 100VHA2	PUHZ-HRP 100YHA2	PUHZ-HRP 125YHA2
Alimentation électrique par unité extérieure	V-Hz	230V - 1 phase N + T - 50Hz	230V - 1 phase N + T - 50Hz	400V - 3 phases N + T - 50Hz	400V - 3 phases N + T - 50Hz
Câble unité extérieure	mm²	3 x 6 mm²	3 x 6 mm²	5 x 4 mm²	5 x 4 mm²
Câble liaison intérieure - extérieure	mm²	4 x 2.5 mm²	4 x 2.5 mm²	4 x 2.5 mm²	4 x 2.5 mm²
Protection électrique	A	32	32	16	16

Conditions de mesure selon EN 14511-2

* : avec guide de protection d'air en option

CONDITIONS DE MESURE selon la norme EN 14511-2

FROID	Intérieur	27°C TS	19°C TH
	Extérieur	35°C TS	
CHAUD	Intérieur	20°C TS	
	Extérieur	7°C TS	6°C TS

 Longueurs de
tubes = 5m

UNITÉ INTÉRIEURE	UNITÉ EXTÉRIEURE
Monophasé 230V - 50Hz	Monophasé 230V - 50Hz Triphasé 400V - 50Hz

 Données électriques à valeurs indicatives non contractuelles.
Se référer aux réglementations sur site.

NB : Les niveaux sonores sont mesurés en chambre anéchoïque à 1,5 m en dessous et au centre de la cassette. Pour l'unité extérieure, les mesures sont effectuées à 1 m horizontalement et 1,5 m verticalement.



- Effet frigorifique amélioré
- Chauffage garanti jusqu'à -20° C extérieur
- Cycles de dégivrage courts et peu fréquents
- Fonction Rotation, Secours, Etagée



PLA-RP BA



PUHZ-RP35/50 VHA4



PUHZ-RP60/71 VHA4

PLZ-RP		PLZ-RP35BA	PLZ-RP50BA	PLZ-RP60BA	PLZ-RP71BA	
FROID	Puissance nominale	kW	3.60	5.00	6.00	7.10
	Puissance mini/maxi	kW	1.60/4.50	2.30/5.60	2.70/6.70	3.30/8.10
	Puissance absorbée totale nominale	kW	1.07	1.55	1.60	1.90
	Coefficient de performance EER	-	3.36	3.23	3.75	3.74
	Classe énergétique	-	A	A	A	A
	Plage de fonctionnement (T° ext. sèche/sèche)	°C	-5 (-15)* / +46	-5 (-15)* / +46	-5 (-15)* / +46	-5 (-15)* / +46
CHAUD	Puissance nominale	kW	4.10	6.00	7.00	8.00
	Puissance mini/maxi	kW	1.60/5.20	2.50/7.30	2.80/8.20	3.50/10.20
	Puissance chaud à -7°C	kW	2.75	4.02	4.70	5.35
	Puissance absorbée totale nominale	kW	1.12	1.66	1.82	1.90
	Coefficient de performance COP	-	3.66	3.61	3.85	4.21
	Classe énergétique	-	A	A	A	A
Plage de fonctionnement (T° ext. humide/sèche)	°C	-11 / +21	-11 / +21	-20 / +21	-20 / +21	

Unités intérieures		PLA-RP35BA	PLA-RP50BA	PLA-RP60BA	PLA-RP71BA2
Débit d'air en Froid PV/MV/GV/SGV	m³/h	660/720/780/900	720/840/960/1080	720/840/960/1080	840/960/1080/1260
Pression acoustique en froid à 1 m PV/MV/GV/SGV	dB(A)	27/28/29/31	28/29/31/32	28/29/31/32	28/30/32/34
Dimensions H encastrement x Largeur x Profondeur	mm	258 x 840 x 840	258 x 840 x 840	258 x 840 x 840	258 x 840 x 840
Dimensions Façade Hauteur x Largeur x Profondeur	mm	35 x 950 x 950	35 x 950 x 950	35 x 950 x 950	35 x 950 x 950
Poids Net	kg	22	22	23	23
Poids Net Façade	kg	6	6	6	6
Diamètre des condensats	mm	32	32	32	32

Unités extérieures		PUHZ-RP35VHA4	PUHZ-RP50VHA4	PUHZ-RP60VHA4	PUHZ-RP71VHA4
Débit d'air en froid GV	m³/h	2100	2100	3600	3600
Pression acoustique en froid à 1 m GV/silence	dB(A)	44/41	44 / 41	47/44	47/44
Dimensions Hauteur x Longueur x Profondeur	mm	600 x 800 x 300	600 x 800 x 300	943 x 950 x 330	943 x 950 x 330
Poids Net	kg	42	42	67	67

Données frigorifiques					
Diamètre liquide	pouce	1/4" flare	1/4" flare	3/8" flare	3/8" flare
Diamètre gaz	pouce	1/2" flare	1/2" flare	5/8" flare	5/8" flare
Longueur maxi / Dénivelé maxi	m	50 / 30	50 / 30	50 / 30	50 / 30
Longueur préchargée	m	30	30	30	30
Fluide	-	R410A	R410A	R410A	R410A

Données électriques					
Alimentation électrique par unité extérieure	V-Hz	230V - 1 phase + N + T - 50Hz			
Câble unité extérieure	mm²	3 x 2.5 mm²	3 x 2.5 mm²	3 x 4 mm²	3 x 4 mm²
Câble liaison intérieure - extérieure	mm²	4 x 2.5 mm²	4 x 2.5 mm²	4 x 2.5 mm²	4 x 2.5 mm²
Protection électrique	A	16	16	25	25

Conditions de mesure selon EN 14511-2

* : avec guide de protection d'air en option

CONDITIONS DE MESURE selon la norme EN 14511-2

FROID	Intérieur	27°C TS	19°C TH
	Extérieur	35°C TS	
CHAUD	Intérieur	20°C TS	
	Extérieur	7°C TS	6°C TS

Longueurs de tubes = 5m

UNITÉ INTÉRIEURE	UNITÉ EXTÉRIEURE
Monophasé 230V - 50Hz	Monophasé 230V - 50Hz Triphasé 400V - 50Hz

 Données électriques à valeurs indicatives non contractuelles.
 Se référer aux réglementations sur site.

NB : Les niveaux sonores sont mesurés en chambre anéchoïque à 1,5 m en dessous et au centre de la cassette. Pour l'unité extérieure, les mesures sont effectuées à 1 m horizontalement et 1,5 m verticalement.



- Effet frigorifique amélioré
- Chauffage garanti jusqu'à -20° C extérieur
- Cycles de dégivrage courts et peu fréquents
- Fonction Rotation, Secours, Etagée

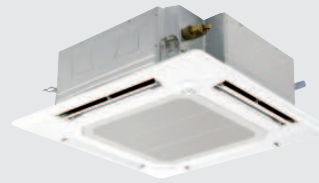

PLA-RP BA

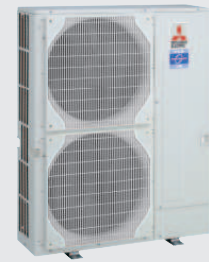

PUAH-RP100/125/140 V(Y)KA

PLZ-RP			PLZ-RP 100BA Monophasé	PLZ-RP 100BA Triphasé	PLZ-RP 125BA Monophasé	PLZ-RP 125BA Triphasé	PLZ-RP 140BA Monophasé	PLZ-RP 140BA Triphasé
FROID	Puissance nominale	kW	10.00	10.00	12.50	12.50	14.00	14.00
	Puissance mini/maxi	kW	4.9/11.40	4.9/11.40	5.50/14.00	5.50/14.00	6.20/15.30	6.20/15.30
	Puissance absorbée totale nominale	kW	2.39	2.39	3.67	3.67	4.36	4.36
	Coefficient de performance EER	-	4.18	4.18	3.41	3.41	3.21	3.21
	Classe énergétique	-	A	A	A	A	A	A
	Plage de fonctionnement (T° ext. sèche/sèche)	°C	-5 (-15)* / +46	-5 (-15)* / +46	-5 (-15)* / +46	-5 (-15)* / +46	-5 (-15)* / +46	-5 (-15)* / +46
CHAUD	Puissance nominale	kW	11.20	11.20	14.00	14.00	16.00	16.00
	Puissance mini/maxi	kW	4.50/14.00	4.50/14.00	5.00/16.00	5.00/16.00	5.70/18.00	5.70/18.00
	Puissance chaud à -7° C	kW	7.50	7.50	9.40	9.40	10.72	10.72
	Puissance absorbée totale nominale	kW	2.43	2.43	3.50	3.50	4.32	4.32
	Coefficient de performance COP	-	4.61	4.61	4.00	4.00	3.70	3.70
	Classe énergétique	-	A	A	A	A	A	A
Plage de fonctionnement (T° ext. humide/sèche)	°C	-20 / +21	-20 / +21	-20 / +21	-20 / +21	-20 / +21	-20 / +21	

Unités intérieures			PLA-RP 100 BA3	PLA-RP 100 BA3	PLA-RP 125BA2	PLA-RP 125BA2	PLA-RP 140BA2	PLA-RP 140BA2
Débit d'air en Froid	PV/MV GV/SGV	m³/h	1200/1380 1560/1800	1200/1380 1560/1800	1320/1500 1680/1860	1320/1500 1680/1860	1440/1560 1740/1920	1440/1560 1740/1920
Pression acoustique en froid à 1 m PV/MV/GV/SGV		dB(A)	32/34/37/40	32/34/37/40	34/36/39/41	34/36/39/41	36/39/42/44	36/39/42/44
Dimensions H encastrement x Largeur x Profondeur		mm	298 x 840 x 840	298 x 840 x 840	298 x 840 x 840	298 x 840 x 840	298 x 840 x 840	298 x 840 x 840
Dimensions Façade Hauteur x Largeur x Profondeur		mm	35 x 950 x 950	35 x 950 x 950	35 x 950 x 950	35 x 950 x 950	35 x 950 x 950	35 x 950 x 950
Poids Net		kg	26	26	27	27	27	27
Poids Net Façade		kg	6	6	6	6	6	6
Diamètre des condensats		mm	32	32	32	32	32	32

Unités extérieures			PUHZ-RP 100VKA	PUHZ-RP 100YKA	PUHZ-RP 125VKA	PUHZ-RP 125YKA	PUHZ-RP 140VKA	PUHZ-RP 140YKA
Débit d'air en froid GV		m³/h	6600	6600	7200	7200	7200	7200
Pression acoustique en froid à 1 m Silence/GV		dB(A)	46/49	46/49	47/50	47/50	47/50	47/50
Dimensions Hauteur x Largeur x Profondeur		mm	1338 x 1050 x 330	1338 x 1050 x 330	1338 x 1050 x 330	1338 x 1050 x 330	1338 x 1050 x 330	1338 x 1050 x 330
Poids Net		kg	116	124	116	126	118	132

Données frigorifiques							
Diamètre liquide	pouce	3/8" flare	3/8" flare	3/8" flare	3/8" flare	3/8" flare	3/8" flare
Diamètre gaz	pouce	5/8" flare	5/8" flare	5/8" flare	5/8" flare	5/8" flare	5/8" flare
Longueur maxi / Dénivelé maxi	m	75 / 30	75 / 30	75 / 30	75 / 30	75 / 30	75 / 30
Longueur préchargée	m	30	30	30	30	30	30
Fluide	-	R410A	R410A	R410A	R410A	R410A	R410A

Données électriques							
Alimentation électrique par unité extérieure	V-Hz	230V - 1 phase + N + T - 50Hz	400V - 3 phases + N + T - 50Hz	230V - 1 phase + N + T - 50Hz	400V - 3 phases + N + T - 50Hz	230V - 1 phase + N + T - 50Hz	400V - 3 phases + N + T - 50Hz
Câble unité extérieure	mm²	3 x 6 mm²	5 x 4 mm²	3 x 6 mm²	5 x 4 mm²	3 x 10 mm²	5 x 4 mm²
Câble liaison intérieure - extérieure	mm²	4 x 2.5 mm²	4 x 2.5 mm²	4 x 2.5 mm²	4 x 2.5 mm²	4 x 2.5 mm²	4 x 2.5 mm²
Protection électrique	A	32	16	32	16	40	16

Conditions de mesure selon EN 14511-2

* : avec guide de protection d'air en option

CONDITIONS DE MESURE selon la norme EN 14511-2

FROID	Intérieur	27°C TS	19°C TH
	Extérieur	35°C TS	
CHAUD	Intérieur	20°C TS	
	Extérieur	7°C TS	6°C TS

 Longueurs de
tubes = 5m

UNITÉ INTÉRIEURE	UNITÉ EXTÉRIEURE
Monophasé 230V - 50Hz	Monophasé 230V - 50Hz Triphasé 400V - 50Hz

 Données électriques à valeurs indicatives non contractuelles.
Se référer aux réglementations sur site.

NB : Les niveaux sonores sont mesurés en chambre anéchoïque à 1,5 m en dessous et au centre de la cassette. Pour l'unité extérieure, les mesures sont effectuées à 1 m horizontalement et 1,5 m verticalement.

INVERTER

- Chauffage et rafraîchissement jusqu'à -15° C extérieur*
- Consommation électrique maîtrisée
- Régulation précise
- Fonction Rotation, Secours, Etagée

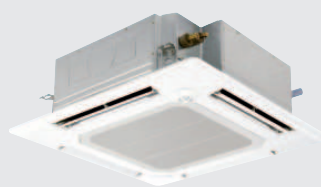

PLA-RP BA



SUZ-KA35 VA

 SUZ-KA50/60 VAR2
 SUZ-KA71 VA

PUHZ-P100 VHA3



PUHZ-P125/140 VHA3

SPLZ-RP			SPLZ RP35BA	SPLZ RP50BA	SPLZ RP60BA	SPLZ RP71BA	SPLZ RP100BA	SPLZ RP125BA	SPLZ RP140BA
FROID	Puissance nominale	kW	3.50	5.00	5.70	7.10	9.40	12.30	13.60
	Puissance mini/maxi	kW	1.00/3.90	1.10/5.60	1.10/6.30	0.90/8.10	4.90/11.20	5.50/14.00	5.50/15.00
	Puissance absorbée totale nominale	kW	1.09	1.78	1.94	2.47	3.12	4.09	5.21
	Coefficient de performance EER	-	3.21	2.81	2.94	2.87	3.01	3.01	2.61
	Classe énergétique	-	A	C	C	C	B	B	D
Plage de fonctionnement (T° ext. sèche/sèche)	°C	-10 / +46	-15 / +43	-15 / +43	-15 / +43	-5 (-15)* / +46	-5 (-15)* / +46	-5 (-15)* / +46	
CHAUD	Puissance nominale	kW	4.10	6.00	6.90	8.00	11.20	14.00	16.00
	Puissance mini/maxi	kW	0.90/5.00	0.90/7.20	0.90/8.00	0.90/10.20	4.50/12.50	5.00/16.00	5.00/18.00
	Puissance Chaud à -7° C	kW	2.71	4.00	4.55	5.30	7.28	9.10	10.40
	Puissance absorbée totale nominale	kW	1.11	1.82	2.11	2.45	3.21	4.02	4.98
	Coefficient de performance COP	-	3.69	3.30	3.27	3.27	3.48	3.48	3.21
	Classe énergétique	-	A	C	C	C	B	B	C
Plage de fonctionnement (T° ext. humide/sèche)	°C	-11 / +24	-11 / +24	-11 / +24	-11 / +24	-15/+21	-15/+21	-15/+21	

Unités intérieures		PLA-RP 35BA	PLA-RP 50BA	PLA-RP 60BA	PLA-RP 71BA2	PLA-RP 100BA3	PLA-RP 125BA2	PLA-RP 140BA2
Débit d'air en Froid PV/MV/GV/SGV	m³/h	660/720/780/900	720/840/960/1080	720/840/960/1080	840/960/1080/1260	1200/1380/1560/1800	1320/1500/1680/1860	1440/1560/1740/1920
Pression acoustique en froid à 1 m PV/MV/GV/SGV	dB(A)	27/28/29/31	28/29/31/32	28/29/31/32	28/30/32/34	32/34/37/40	34/36/39/41	36/39/42/44
Dimensions H encastrement x Largeur x Profondeur	mm	258x840x840	258x840x840	258x840x840	258x840x840	298x840x840	298x840x840	298x840x840
Dimensions Façade Hauteur x Largeur x Profondeur	mm	35x950x950	35x950x950	35x950x950	35x950x950	35x950x950	35x950x950	35x950x950
Poids Net	kg	22	22	23	23	26	27	27
Poids Net Façade	kg	6	6	6	6	6	6	6
Diamètre des condensats	mm	32	32	32	32	32	32	32

Unités extérieures		SUZ-KA 35VA	SUZ-KA 50VA1	SUZ-KA 60VA1	SUZ-KA 71VA1	PUHZ-P 100VHA3	PUHZ-P 125VHA3	PUHZ-P 140VHA3
Débit d'air en froid GV	m³/h	2004	2940	2940	2940	3600	6000	6000
Pression acoustique en froid à 1 m GV	dB(A)	47	53	53	53	47/50	48/51	49/52
Dimensions Hauteur x Largeur x Profondeur	mm	550x800x285	850x840x330	850x840x330	850x840x330	943x950x330	1350x950x 330	1350x950x 330
Poids Net	kg	37	53	53	58	75	99	99

Données frigorifiques								
Diamètre liquide	pouce	1/4" flare	1/4" flare	1/4" flare	3/8" flare	3/8" flare	3/8" flare	3/8" flare
Diamètre gaz	pouce	3/8" flare	1/2" flare	5/8" flare	5/8" flare	5/8" flare	5/8" flare	5/8" flare
Longueur maxi UI - UE / Dénivelé maxi	m	20 / 12	30 / 30	30 / 30	30 / 30	50 / 30	50 / 30	50 / 30
Longueur préchargée	m	7	7	7	7	20	30	30
Fluide	-	R410A	R410A	R410A	R410A	R410A	R410A	R410A

Données électriques								
Alimentation électrique par unité extérieure	V-Hz	230V - 1 phase + N + T - 50Hz				230V - 1 phase + N + T - 50Hz		
Câble unité extérieure	mm²	3x2.5 mm²	3x4 mm²	3x4 mm²	3x4 mm²	3x6 mm²	3x6 mm²	3x10 mm²
Câble liaison intérieure - extérieure	mm²	4x2.5 mm²	4x2.5mm²	4x2.5mm²	4x2.5mm²	4x2.5mm²	4x2.5mm²	4x2.5mm²
Protection électrique	A	10	20	20	20	32	32	40

CONDITIONS DE MESURE selon la norme EN 14511-2

* Selon modèles

FROID	Intérieur	27°C TS	19°C TH
	Extérieur	35°C TS	
CHAUD	Intérieur	20°C TS	
	Extérieur	7°C TS	6°C TS

Longueurs de tubes = 5m

UNITÉ INTÉRIEURE	UNITÉ EXTÉRIEURE
Monophasé 230V - 50Hz	Monophasé 230V - 50Hz Triphasé 400V - 50Hz

 Données électriques à valeurs indicatives non contractuelles.
 Se référer aux réglementations sur site.

NB : Les niveaux sonores sont mesurés en chambre anéchoïque à 1,5 m en dessous et au centre de la cassette. Pour l'unité extérieure, les mesures sont effectuées à 1 m horizontalement et 1,5 m verticalement.

Standard Réversible

- Chauffage jusqu'à -11° C extérieur
- Rafraîchissement jusqu'à -15° C extérieur
- Longueur et dénivelé importants
- Fonction Rotation, Secours, Etagée

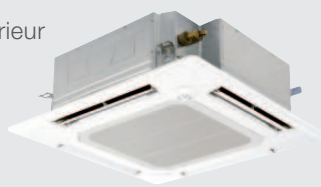

PLA-RP BA

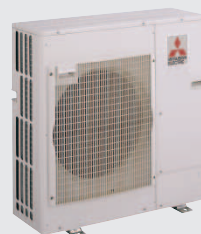

PUH-P100 V(Y)HA



PUH-P125/140 YHA

PLH-RP		PLH-RP100BA Monophasé	PLH-RP100BA Triphasé	PLH-RP125BA Triphasé	PLH-RP140BA Triphasé	
FROID	Puissance nominale	kW	10.00	10.00	12.30	14.20
	Puissance absorbée totale nominale	kW	3.53	3.53	4.36	5.41
	Coefficient de performance EER	-	2.83	2.83	2.82	2.62
	Classe énergétique	-	C	C	C	D
	Plage de fonctionnement (T° ext. sèche/sèche)	°C	-5 (-15)* / +46	-5 (-15)* / +46	-5 (-15)* / +46	-5 (-15)* / +46
CHAUD	Puissance nominale	kW	11.50	11.50	14.30	17.00
	Puissance Chaud à -7° C	kW	7.48	7.48	9.30	11.10
	Puissance absorbée totale nominale	kW	3.40	3.40	4.23	5.35
	Coefficient de performance COP	-	3.38	3.38	3.38	3.18
	Classe énergétique	-	C	C	C	D
Plage de fonctionnement (T° ext. humide/sèche)	°C	-11/+24	-11/+24	-11/+24	-11/+24	

Unités intérieures		PLA-RP100BA2	PLA-RP100BA2	PLA-RP125BA2	PLA-RP140BA2		
Débit d'air en Froid	PV/MV GV/SGV	m ³ /h	1200/1380 1560/1800	1200/1380 1560/1800	1320/1500 1680/1860	1440/1560 1740/1920	
	Pression acoustique en froid à 1 m PV/MV/GV/SGV	dB(A)	32/34/37/40	32/34/37/40	34/36/39/41	36/39/42/44	
Dimensions	Hauteur encastrement Largeur Profondeur	mm	298 840 840	298 840 840	298 840 840	298 840 840	
		Dimensions façade	Hauteur Largeur Profondeur	mm	35 950 950	35 950 950	35 950 950
				Poids Net cassette / façade	kg	25/6	25/6
Diamètre des condensats		mm	32	32	32	32	

Unités extérieures		PUH-P100VHA	PUH-P100YHA	PUH-P125YHA	PUH-P140YHA		
Débit d'air en froid GV		m ³ /h	3900	3900	6000	6000	
Pression acoustique en froid à 1 m GV		dB(A)	50	50	50	51	
Dimensions	Hauteur Largeur Profondeur	mm	943 950 330	943 950 330	1350 950 330	1350 950 330	
		Poids Net	kg	94	94	131	131

Données frigorifiques					
Diamètre liquide	pouce	3/8" flare	3/8" flare	3/8" flare	3/8" flare
Diamètre gaz	pouce	5/8" flare	5/8" flare	5/8" flare	5/8" flare
Longueur maxi / Dénivelé maxi	m	50 / 50	50 / 50	50 / 50	50 / 50
Longueur préchargée	m	30	30	30	30
Fluide	-	R410A	R410A	R410A	R410A

Données électriques					
Alimentation électrique par unité extérieure	V-Hz	230V - 1P + N + T-50Hz	400V - 3 phases + N + T - 50Hz		
Câble unité extérieure	mm ²	3 x 6 mm ²	5 x 2.5 mm ²	5 x 4 mm ²	5 x 4 mm ²
Câble liaison intérieure - extérieure	mm ²	4 x 2.5 mm ²	4 x 2.5 mm ²	4 x 2.5 mm ²	4 x 2.5 mm ²
Protection électrique	A	32	16	25	25

Conditions de mesure selon EN 14511-2

* : avec guide de protection d'air en option

CONDITIONS DE MESURE selon la norme EN 14511-2

FROID	Intérieur	27°C TS	19°C TH
	Extérieur	35°C TS	
CHAUD	Intérieur	20°C TS	
	Extérieur	7°C TS	6°C TS

 Longueurs de
tubes = 5m

UNITÉ INTÉRIEURE	UNITÉ EXTÉRIEURE
Monophasé 230V - 50Hz	Monophasé 230V - 50Hz Triphasé 400V - 50Hz

 Données électriques à valeurs indicatives non contractuelles.
Se référer aux réglementations sur site.

NB : Les niveaux sonores sont mesurés en chambre anéchoïque à 1,5 m en dessous et au centre de la cassette. Pour l'unité extérieure, les mesures sont effectuées à 1 m horizontalement et 1,5 m verticalement.

Standard Froid Seul

- Rafraîchissement jusqu'à -15° C extérieur
- Longueur et dénivelé importants
- Fonction Rotation, Secours, Etagée

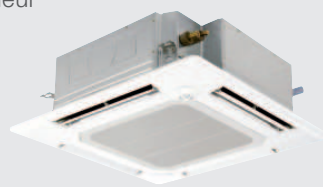

PLA-RP BA

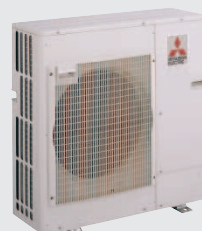

PU-P100 V(Y)HA



PU-P125/140 YHA

PLA-RP			PLA-RP100BA Monophasé	PLA-RP100BA Triphasé	PLA-RP125BA Triphasé	PLA-RP140BA Triphasé
FROID	Puissance nominale	kW	10.00	10.00	12.30	14.20
	Puissance absorbée totale nominale	kW	3.53	3.53	4.36	5.41
	Coefficient de performance EER	-	2.83	2.83	2.83	2.62
	Classe énergétique	-	C	C	C	D
	Plage de fonctionnement (T° ext. sèche/sèche)	°C	-5 (-15)* / +46	-5 (-15)* / +46	-5 (-15)* / +46	-5 (-15)* / +46

Unités intérieures			PLA-RP100BA2	PLA-RP100BA2	PLA-RP125BA2	PLA-RP140BA2
Débit d'air en Froid	PV/MV	m³/h	1200/1380	1200/1380	1320/1500	1440/1560
	GV/SGV		1560/1800	1560/1800	1680/1860	1740/1920
Pression acoustique en froid à 1 m	PV/MV/GV/SGV	dB(A)	32/34/37/40	32/34/37/40	34/36/39/41	36/39/42/44
Dimensions	Hauteur encastrement Largeur Profondeur	mm	298	298	298	298
			840	840	840	840
			840	840	840	840
Dimensions façade	Hauteur Largeur Profondeur	mm	35	35	35	35
			950	950	950	950
			950	950	950	950
Poids Net cassette / façade		kg	25/6	25/6	27/6	27/6
Diamètre des condensats		mm	32	32	32	32

Unités extérieures			PU-P100VHA	PU-P100YHA	PU-P125YHA	PU-P140YHA
Débit d'air en froid GV		m³/h	3900	3900	6000	6000
Pression acoustique en froid à 1 m	GV	dB(A)	50	50	50	51
Dimensions	Hauteur Largeur Profondeur	mm	943	943	1350	1350
			950	950	950	950
			330	330	330	330
Poids Net		kg	94	94	131	131

Données frigorifiques						
Diamètre liquide	pouce	3/8" flare	3/8" flare	3/8" flare	3/8" flare	3/8" flare
Diamètre gaz	pouce	5/8" flare	5/8" flare	5/8" flare	5/8" flare	5/8" flare
Longueur maxi / Dénivelé maxi	m	50 / 50	50 / 50	50 / 50	50 / 50	50 / 50
Longueur préchargée	m	30	30	30	30	30
Fluide	-	R410A	R410A	R410A	R410A	R410A

Données électriques						
Alimentation électrique par unité extérieure	V-Hz	230V - 1P + N + T-50Hz	400V - 3 phases + N + T - 50Hz			
Câble unité extérieure	mm²	3 x 6 mm²	5 x 2.5 mm²	5 x 4 mm²	5 x 4 mm²	5 x 4 mm²
Câble liaison intérieure - extérieure	mm²	4 x 2.5 mm²	4 x 2.5 mm²	4 x 2.5 mm²	4 x 2.5 mm²	4 x 2.5 mm²
Protection électrique	A	32	16	25	25	25

Conditions de mesure selon EN 14511-2

* : avec guide de protection d'air en option

CONDITIONS DE MESURE selon la norme EN 14511-2

FROID	Intérieur	27°C TS	19°C TH
		Extérieur	35°C TS

UNITÉ INTÉRIEURE	UNITÉ EXTÉRIEURE
Monophasé 230V - 50Hz	Monophasé 230V - 50Hz Triphasé 400V - 50Hz

 Données électriques à valeurs indicatives non contractuelles.
 Se référer aux réglementations sur site.

NB : Les niveaux sonores sont mesurés en chambre anéchoïque à 1,5 m en dessous et au centre de la cassette. Pour l'unité extérieure, les mesures sont effectuées à 1 m horizontalement et 1,5 m verticalement.

PLA-RP 35 à 140 BA

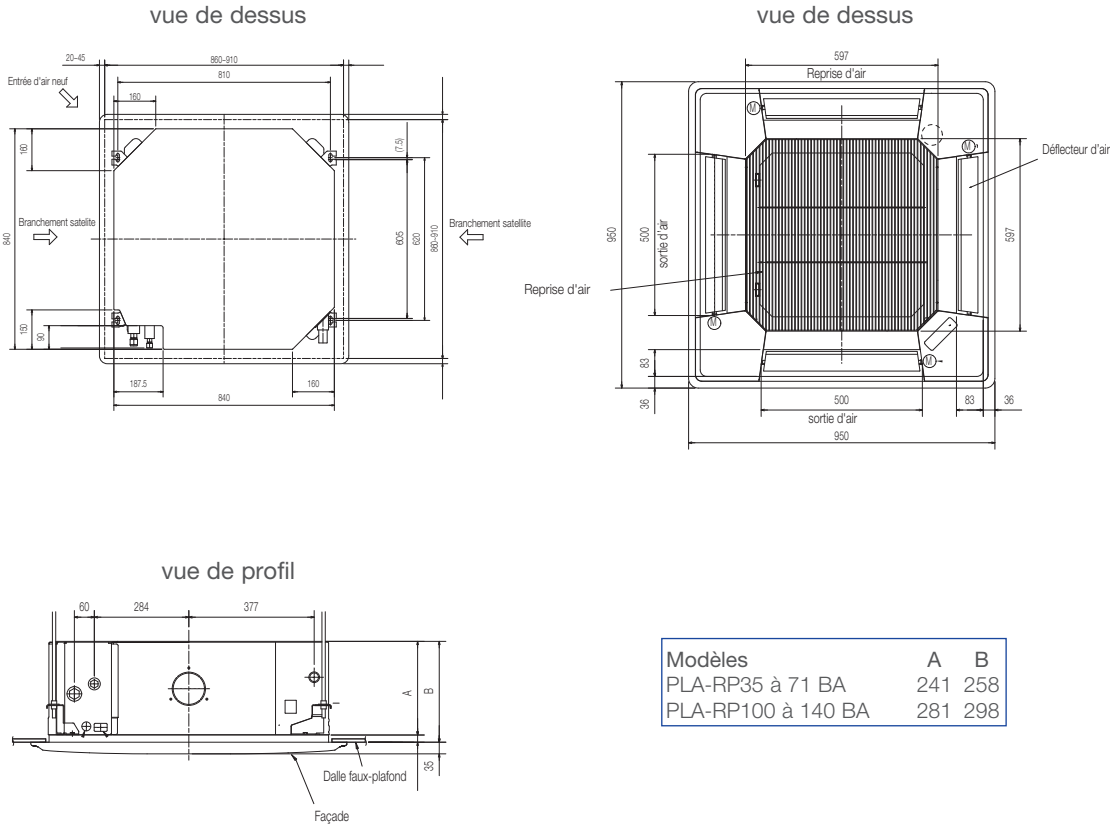

**SUZ-KA35 VAR1.TH
PUHZ-RP35 VAH4 - PUHZ-RP50 VAH4**

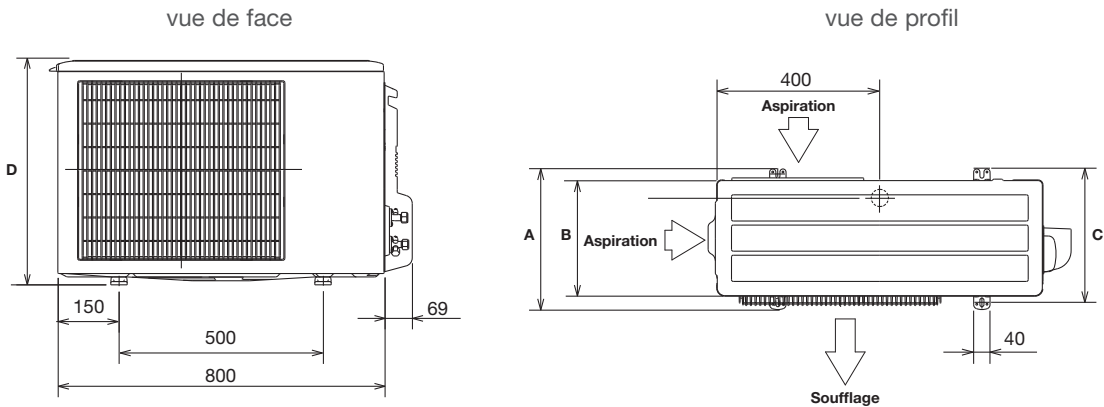

Modèles	A	B	C	D
SUZ-KA 35 VAR1.TH	344,5	285	304-325	550
PUHZ-RP 35 VAH4	365	300	330	600
PUHZ-RP 50 VAH4	365	300	330	600

Unité : mm

**PUHZ-P100 VH3R1.UK
PUHZ-RP60 VHA4
PUHZ-RP71 VHA4**

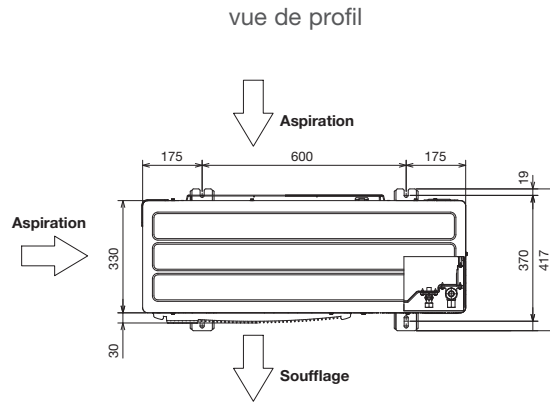
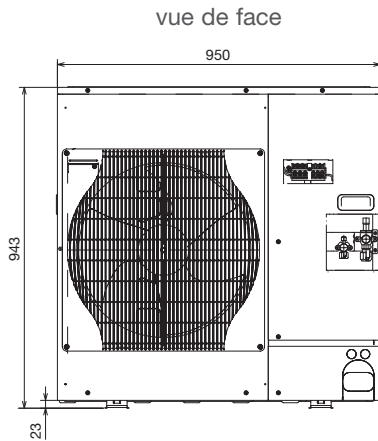

SUZ-KA50 VA - SUZ-KA60 - SUZ-KA71 VA

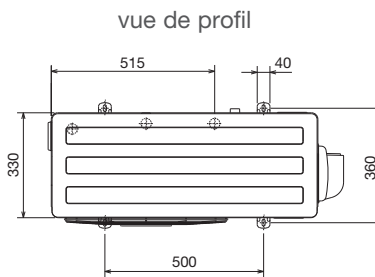
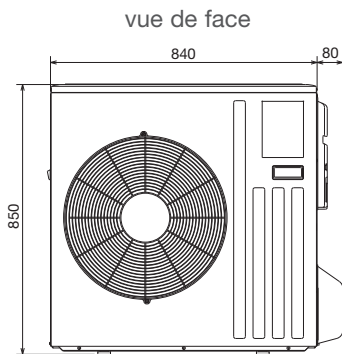

**PUHZ-RP100 V(Y)KA - PUHZ-RP125 V(Y)KA - PUHZ-RP140 V(Y)KA
PUHZ-P125VHA - PUHZ-P140VHA - PUHZ-HRP71 à 140 V(Y)HA2**

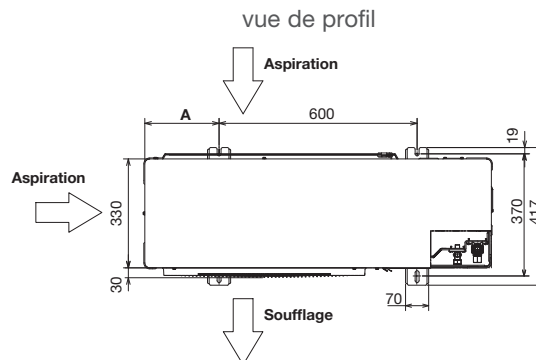
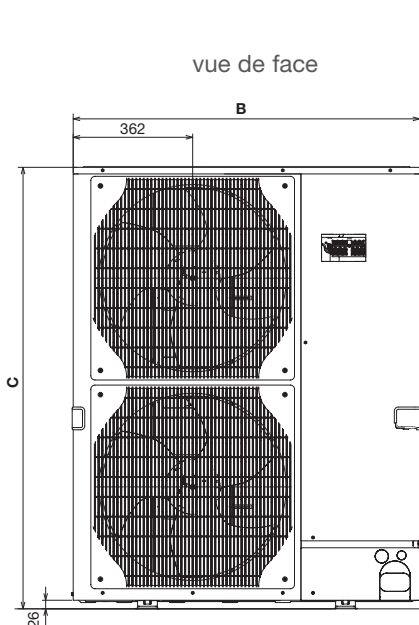

Modèles	A	B	C
PUHZ-RP 100 à 140	225	1050	1338
PUHZ-P 125 à 140	175	950	1350
PUHZ-HRP 71 à 125	175	950	1350

Nous consulter pour les dimensions des groupes extérieurs PU(H)-P



25 BOULEVARD DES BOUVETS, 92741 NANTERRE CEDEX



0 810 410 407

Prix d'un appel local depuis un poste fixe

- FAX 01 55 68 57 35



FOREST STEWARDSHIP COUNCIL

polyvalence.com - DC89 - Cassette PLA-PP-BA - Juillet 2010 - Document non contractuel - Imprimé sur papier issu de forêts gérées durablement

www.clim.mitsubishielectric.fr